

# 2024年度群馬県小学生バドミントン連盟

## 第8回ていがくねんバドミントン大会

日時 令和7年3月15日（土）

場所 太田市藪塚本町社会体育館



主催 群馬県小学生バドミントン連盟

主管 群馬県小学生バドミントン連盟

後援 群馬県バドミントン協会・太田市教育委員会

## 第8回ていがくねんバドミントン大会

2025.03.15 太田市藪塚本町社会体育館

種 目	優 勝	準 優 勝	三 位	
1年生男子単	まつしま せな 松島 聖和 (a t o m)	こやま かなた 古山 奏多 (ハシルトン桐生)	とみおか かなと 富岡 叶翔 (a t o m)	あらかわ てるあき 荒川 晃輝 (昭和ジュニア)
2年生男子単	おおしま そうた 大嶋 奏太 (昭和ジュニア)	さかいり たくと 坂入 匠飛 (a t o m)	あらい こうや 荒井 煌哉 (邑楽町ジュニア)	かばさわ けい 樺沢 慶 <small>(藤岡ジュニアバドミントンクラブ)</small>
3年生男子単	こぐれ そうき 小暮 創喜 <small>(前橋東バドミントン)</small>	いしうち りゅうしん 石内 龍信 (昭和ジュニア)	ほり そら 堀 蒼空 <small>(Qualia Jr.)</small>	さくら いおり 佐倉 伊織 <small>(前橋東バドミントン)</small>
1年生女子単	すずき いろは 鈴木 色葉 (a t o m)	もりなが ちあき 盛永 千晃 <small>(前橋東バドミントン)</small>	いだ すずか 井田 涼花 (菱ジュニア)	あきぬま ふみの 明沼 史乃 <small>(前橋東バドミントン)</small>
2年生女子単	かたおか いずみ 片岡 泉 (大泉JBC)	いけうち かざね 池内 花咲音 (MCジュニア)	いたばし ゆめ 板橋 由芽 (大泉JBC)	つちや あいる 土屋 愛瑠 <small>(NBC あずまジュニア)</small>
3年生女子単	いしい つき 石井 月綺 <small>(LEVELING BC)</small>	さいとう じゅり 齋藤 珠里 (大泉JBC)	たむら なお 田村 菜桜 (大泉JBC)	おがわ あかね 小川 あかね (大泉JBC)

1年生男子シングルス 決勝トーナメント

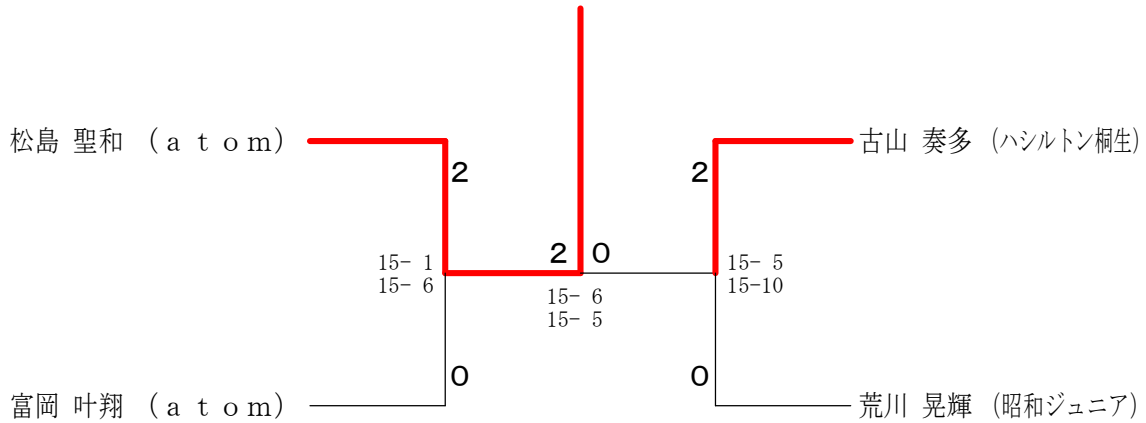

2年生男子シングルス 決勝トーナメント

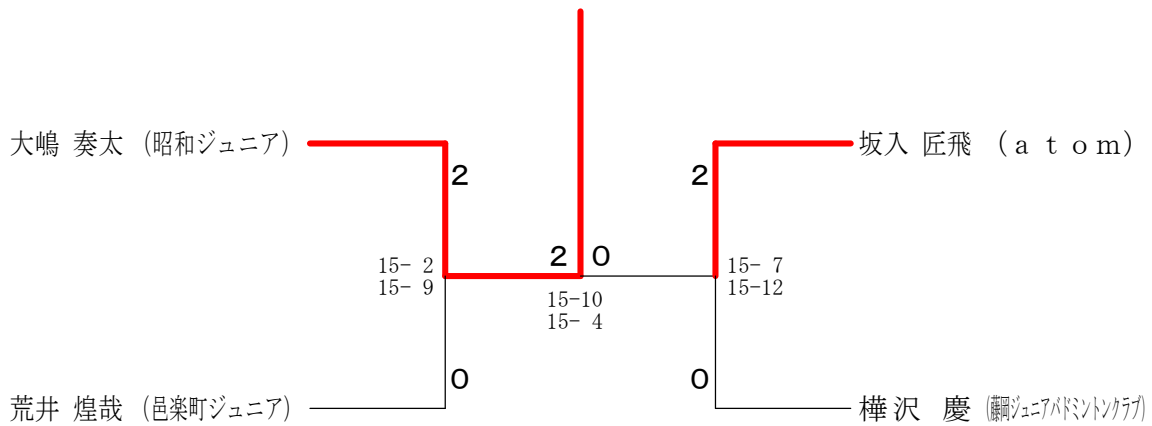

3年生男子シングルス 決勝トーナメント

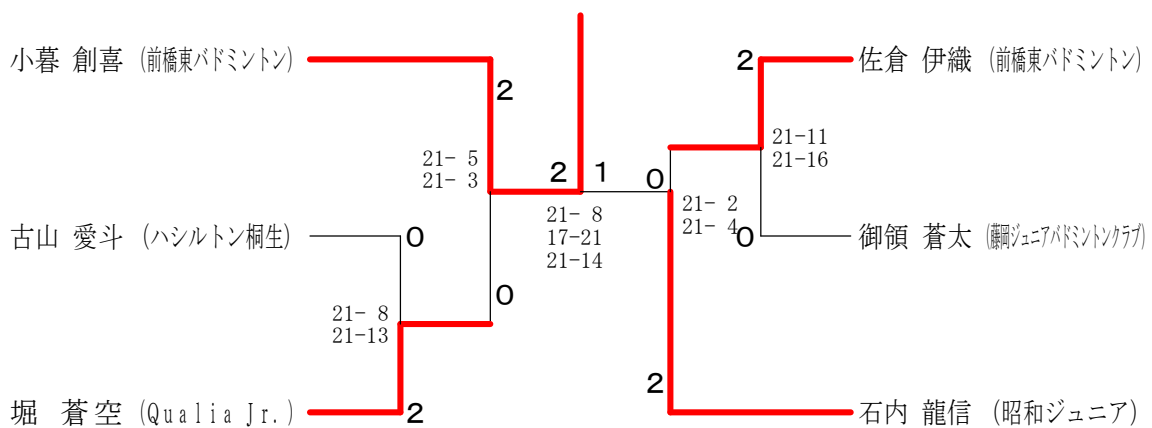

1年生女子シングルス 決勝トーナメント

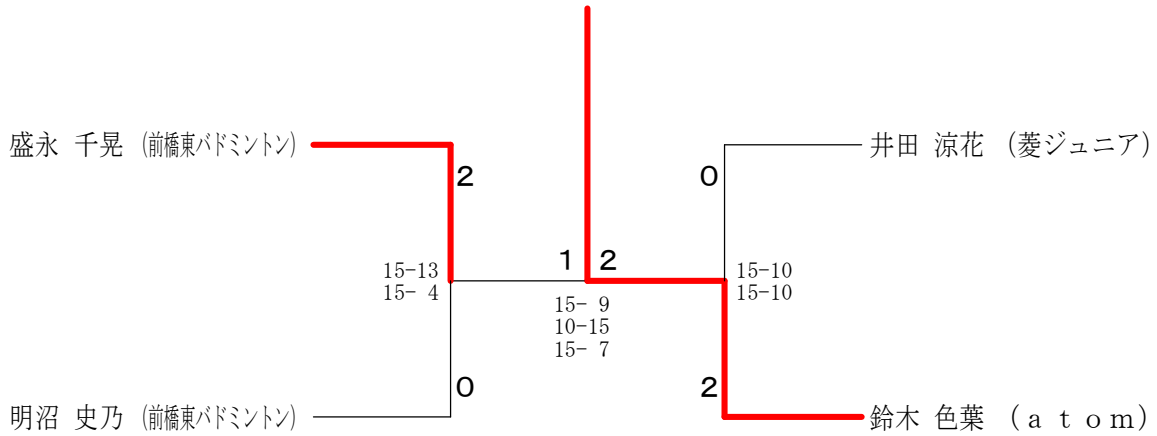

2年生女子シングルス 決勝トーナメント

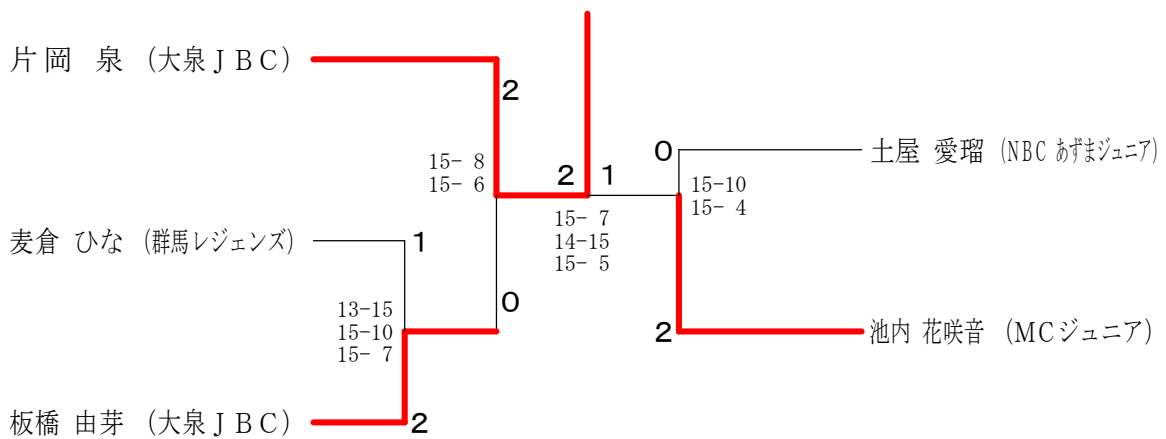

3年生女子シングルス 決勝トーナメント

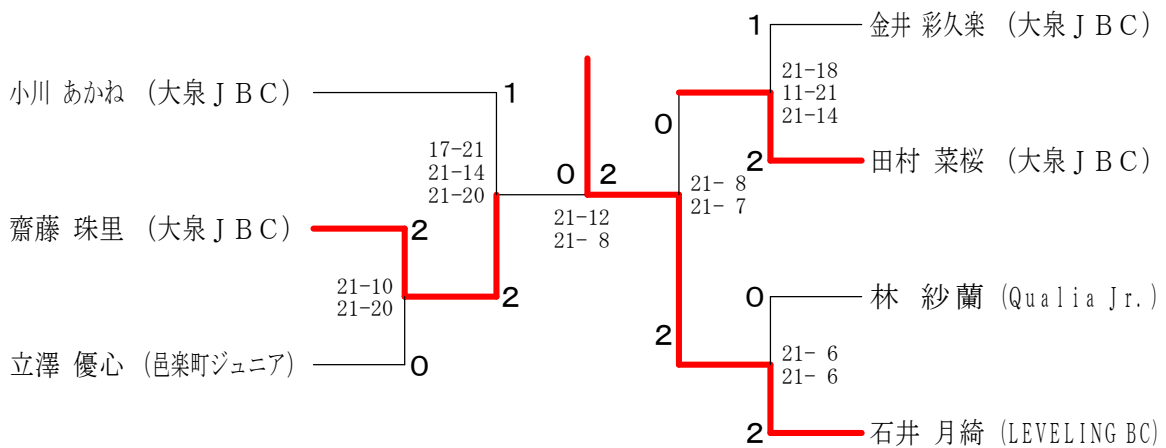

1年生男子シングルス A ブ ロ ッ ク	松 島	古 山	加 藤	御 領	勝 敗	順 位
松島 聖和 (atom)		○ 21- 7	○ 11-1	○ 21- 4	M 3-0 G 4-0 P 83-12	1
古山 奏多 (ハシルトン桐生)	× 7-21		○ 21-12	○ 21- 1	M 2-1 G 2-1 P 49-34	2
加藤 綾真 (前橋東バドミントン)	× 1-11	× 12-21		× X-	M 0-3 G 0-5 P 13-92	4
御領 穂高 (桐ジュニアバドミントンクラブ)	× 4-21	× 1-21	○ -X		M 1-2 G 2-2 P 35-42	3

1年生男子シングルス B ブ ロ ッ ク	荒 川	富 岡	三 浦	勝 敗	順 位
荒川 晃輝 (昭和ジュニア)		○ 21-14	○ 21-10	M 2-0 G 2-0 P 42-24	1
富岡 叶翔 (atom)	× 14-21		○ 21-15	M 1-1 G 1-1 P 35-36	2
三浦 夢叶 (高崎西部ジュニア)	× 10-21	× 15-21		M 0-2 G 0-2 P 25-42	3

2年生男子シングルス A ブ ロ ッ ク	大 嶋	福 田	小 林	櫻 井	勝 敗	順 位
大嶋 奏太 (昭和ジュニア)		○ 21- 7	○ 21- 3	○ 21- 3	M 3-0 G 3-0 P 63-13	1
福田 健太 (大泉JBC)	× 7-21		× 8-21	○ 21-12	M 1-2 G 1-2 P 36-54	3
小林 大和 (笠懸ジュニア)	× 3-21	○ 21- 8		○ 21-11	M 2-1 G 2-1 P 45-40	2
櫻井 涼大 (Bring★Up)	× 3-21	× 12-21	× 11-21		M 0-3 G 0-3 P 26-63	4

2年生男子シングルス B ブ ロ ッ ク	樺 沢	細 谷	大 谷	勝 敗	順 位
樺沢 慶 (桐ジュニアバドミントンクラブ)		○ 21-13	○ 21- 6	M 2-0 G 2-0 P 42-19	1
細谷 柊凪 (大泉JBC)	× 13-21		○ 21- 3	M 1-1 G 1-1 P 34-24	2
大谷 奏斗 (邑楽町ジュニア)	× 6-21	× 3-21		M 0-2 G 0-2 P 9-42	3

2年生男子シングルス C ブ ロ ッ ク	町 田	坂 入	佐 藤	勝 敗	順位
町田 優斗 (藪塚ジュニアバドミントンクラブ)		×	○	M 1-1 G 1-1 P 39-26	2
坂入 匠飛 (a t o m)	○		○	M 2-0 G 2-0 P 42-24	1
佐藤 聖夏 (高崎ジュニア)	×	×		M 0-2 G 0-2 P 11-42	3

2年生男子シングルス D ブ ロ ッ ク	佐 藤	荒 井	阿 部	勝 敗	順位
佐藤 響真 (ハシルトン桐生)		×	○	M 1-1 G 1-1 P 31-28	2
荒井 煌哉 (邑楽町ジュニア)	○		○	M 2-0 G 2-0 P 42-18	1
阿部 渚煌 (伊勢崎ジュニア)	×	×		M 0-2 G 0-2 P 15-42	3

3年生男子シングルス A ブ ロ ッ ク	小 暮	富 岡	小 林	市 川	勝 敗	順位
小暮 創喜 (前橋東バドミントン)		○	○	○	M 3-0 G 3-0 P 63-11	1
富岡 琉星 (邑楽町ジュニア)	×		×	×	M 0-3 G 0-3 P 22-63	4
小林 諒 (板倉ジュニア)	×	○		○	M 2-1 G 2-1 P 46-53	2
市川 祐輝 (渋川リトルバース)	×	○	×		M 1-2 G 1-2 P 44-48	3

3年生男子シングルス B ブ ロ ッ ク	石 内	藤 山	鈴 木	富 田	勝 敗	順位
石内 龍信 (昭和ジュニア)		○	○	○	M 3-0 G 3-0 P 63-13	1
藤山 颯太 (藪塚ジュニアバドミントンクラブ)	×		○	○	M 2-1 G 2-1 P 45-41	2
鈴木 孝太郎 (邑楽町ジュニア)	×	×		○	M 1-2 G 1-2 P 41-49	3
富田 葵叶 (Bring★Up)	×	×	×		M 0-3 G 0-3 P 17-63	4

3年生男子シングルス Cブロック	狩野	佐倉	金澤	吉田	勝敗	順位
狩野 泰輝 (藪塚ジュニアバドミントンクラブ)		× 17-21	○ 21-6	○ 21-1	M 2-1 G 2-1 P 59-28	2
佐倉 伊織 (前橋東バドミントン)	○ 21-17		○ 21-5	○ 21-3	M 3-0 G 3-0 P 63-25	1
金澤 京杜 (板倉ジュニア)	× 6-21	× 5-21		○ 21-6	M 1-2 G 1-2 P 32-48	3
吉田 惺太 (伊勢崎ジュニア)	× 1-21	× 3-21	× 6-21		M 0-3 G 0-3 P 10-63	4

3年生男子シングルス Dブロック	堀	武井	藤山	勝敗	順位
堀 蒼空 (Qualia Jr.)		○ 21-3	○ 21-8	M 2-0 G 2-0 P 42-11	1
武井 瑠星 (菱ジュニア)	× 3-21		× 6-21	M 0-2 G 0-2 P 9-42	3
藤山 瑛太 (藤岡ジュニアバドミントンクラブ)	× 8-21	○ 21-6		M 1-1 G 1-1 P 29-27	2

3年生男子シングルス Eブロック	古山	塩田	立花	勝敗	順位
古山 愛斗 (ハシルトン桐生)		○ 21-11	○ 21-2	M 2-0 G 2-0 P 42-13	1
塩田 瑛士 (板倉ジュニア)	× 11-21		○ 21-7	M 1-1 G 1-1 P 32-28	2
立花 大河 (藪塚ジュニアバドミントンクラブ)	× 2-21	× 7-21		M 0-2 G 0-2 P 9-42	3

3年生男子シングルス Fブロック	中野	長谷川	御領	勝敗	順位
中野 颯太 (NBC あずまジュニア)		○ 21-12	× 20-21	M 1-1 G 1-1 P 41-33	2
長谷川 慶 (邑楽町ジュニア)	× 12-21		× 10-21	M 0-2 G 0-2 P 22-42	3
御領 蒼太 (藤岡ジュニアバドミントンクラブ)	○ 21-20	○ 21-10		M 2-0 G 2-0 P 42-30	1

1年生女子シングルス A ブ ロ ッ ク	盛 永	羽 鳥	松 崎	勝 敗	順位
盛永 千晃 (前橋東バドミントン)		○ 21- 7	○ 21- 9	M 2-0 G 2-0 P 42-16	1
羽鳥 帆音 (藪塚ジュニアバドミントンクラブ)	× 7-21		○ 21-17	M 1-1 G 1-1 P 28-38	2
松崎 明彩 (Bring★Up)	× 9-21	× 17-21		M 0-2 G 0-2 P 26-42	3

1年生女子シングルス B ブ ロ ッ ク	鈴 木	盛 永	荻 野	勝 敗	順位
鈴木 色葉 (atom)		○ 21-14	○ 21- 5	M 2-0 G 2-0 P 42-19	1
盛永 彩月 (前橋東バドミントン)	× 14-21		○ 21-11	M 1-1 G 1-1 P 35-32	2
荻野 紗羽 (高崎西部ジュニア)	× 5-21	× 11-21		M 0-2 G 0-2 P 16-42	3

1年生女子シングルス C ブ ロ ッ ク	多 胡	井 田	新 井	勝 敗	順位
多胡 光稀 (藪塚ジュニアバドミントンクラブ)		× 4-21	× 8-21	M 0-2 G 0-2 P 12-42	3
井田 涼花 (菱ジュニア)	○ 21- 4		○ 21-17	M 2-0 G 2-0 P 42-21	1
新井 胡桃 (群馬レジェンズ)	○ 21- 8	× 17-21		M 1-1 G 1-1 P 38-29	2

1年生女子シングルス D ブ ロ ッ ク	丹 羽	藤 田	明 沼	勝 敗	順位
丹羽 こはる (高崎西部ジュニア)		× 19-21	× 16-21	M 0-2 G 0-2 P 35-42	3
藤田 麻乃彩 (菱ジュニア)	○ 21-19		× 17-21	M 1-1 G 1-1 P 38-40	2
明沼 史乃 (前橋東バドミントン)	○ 21-16	○ 21-17		M 2-0 G 2-0 P 42-33	1



2年生女子シングルス A ブ ロ ッ ク	片 岡	原 田	田 村	源 川	勝 敗	順 位
片岡 泉 (大泉JBC)		○ -X	○ 21- 4	○ 21- 2	M 3-0 G 4-0 P 84-6	1
原田 仁衣奈 (伊勢崎ジュニア)	× X-		× X-	× X-	M 0-3 G 0-6 P 0-126	4
田村 桜 (昭和ジュニア)	× 4-21	○ -X		× 11-21	M 1-2 G 2-2 P 57-42	3
源川 咲弥 (尾島ジュニア)	× 2-21	○ -X	○ 21-11		M 2-1 G 3-1 P 65-32	2

2年生女子シングルス B ブ ロ ッ ク	池 内	石 田	矢 田	塚 田	勝 敗	順 位
池内 花咲音 (MCジュニア)		○ 21- 3	○ 21- 3	○ 21- 4	M 3-0 G 3-0 P 63-10	1
石田 杏那 (大泉JBC)	× 3-21		○ 21- 6	× 8-21	M 1-2 G 1-2 P 32-48	3
矢田 咲帆 (伊勢崎ジュニア)	× 3-21	× 6-21		× 4-21	M 0-3 G 0-3 P 13-63	4
塚田 美月 (Bring★Up)	× 4-21	○ 21- 8	○ 21- 4		M 2-1 G 2-1 P 46-33	2

2年生女子シングルス C ブ ロ ッ ク	土 屋	天 川	高 木	勝 敗	順 位	
土屋 愛瑠 (NBCあずまジュニア)		○ 21- 2	○ 21- 7		M 2-0 G 2-0 P 42-9	1
天川 月葉 (伊勢崎ジュニア)	× 2-21		× 4-21		M 0-2 G 0-2 P 6-42	3
高木 ひより (大泉JBC)	× 7-21	○ 21- 4			M 1-1 G 1-1 P 28-25	2

2年生女子シングルス D ブ ロ ッ ク	板 橋	小 越	大 嶋	勝 敗	順 位	
板橋 由芽 (大泉JBC)		○ 21- 8	○ 21- 3		M 2-0 G 2-0 P 42-11	1
小越 千鈴 (LEVELING BC)	× 8-21		× 10-21		M 0-2 G 0-2 P 18-42	3
大嶋 はなの (笠懸ジュニア)	× 3-21	○ 21-10			M 1-1 G 1-1 P 24-31	2

2年生女子シングルス E ブ ロ ッ ク	麦 倉	石 田	古 澤	勝 敗	順 位
麦倉 ひな (群馬レジェンズ)		○ 21- 6	○ 21-14	M 2-0 G 2-0 P 42-20	1
石田 芽依 (NBC あずまジュニア)	× 6-21		× 16-21	M 0-2 G 0-2 P 22-42	3
古澤 栞 (伊勢崎ジュニア)	× 14-21	○ 21-16		M 1-1 G 1-1 P 35-37	2

3年生女子シングルス A ブ ロ ッ ク	小 川	都 筑	中 島	塚 田	勝 敗	順 位
小川 あかね (大泉JBC)		○ 21- 7	○ 21- 2	○ 21- 5	M 3-0 G 3-0 P 63-14	1
都筑 咲恵 (LEVELING BC)	× 7-21		○ 21- 5	× 17-21	M 1-2 G 1-2 P 45-47	3
中島 穂乃 (邑楽町ジュニア)	× 2-21	× 5-21		× 15-21	M 0-3 G 0-3 P 22-63	4
塚田 美空 (Bring★Up)	× 5-21	○ 21-17	○ 21-15		M 2-1 G 2-1 P 47-53	2

3年生女子シングルス B ブ ロ ッ ク	石 井	大 内	高 島	中 村	勝 敗	順 位
石井 月綺 (LEVELING BC)		○ 21- 3	○ 21- 4	○ 21- 2	M 3-0 G 3-0 P 63-9	1
大内 愛加 (Bring★Up)	× 3-21		× 19-21	○ 21-11	M 1-2 G 1-2 P 43-53	3
高島 夏葉 (桜木ジュニア)	× 4-21	○ 21-19		○ 21- 9	M 2-1 G 2-1 P 46-49	2
中村 心葉 (邑楽町ジュニア)	× 2-21	× 11-21	× 9-21		M 0-3 G 0-3 P 22-63	4

3年生女子シングルス C ブ ロ ッ ク	金 井	植 田	三 浦	松 島	勝 敗	順 位
金井 彩久楽 (大泉JBC)		○ 21- 4	○ 21- 6	○ 21- 2	M 3-0 G 3-0 P 63-12	1
植田 みわ (前橋東バドミントン)	× 4-21		○ 21- 4	○ 21- 6	M 2-1 G 2-1 P 46-31	2
三浦 衣咲花 (高崎西部ジュニア)	× 6-21	× 4-21		× 6-21	M 0-3 G 0-3 P 16-63	4
松島 来菜 (菱ジュニア)	× 2-21	× 6-21	○ 21- 6		M 1-2 G 1-2 P 29-48	3

3年生女子シングルス D ブ ロ ッ ク	中 山	立 澤	山 田	新 館	勝 敗	順 位
中山 綾菜 (Qualia Jr.)		×	△	×	M 0-3 G 0-4 P 0-84	3
立澤 優心 (邑楽町ジュニア)	○		○	○	M 3-0 G 5-0 P 105-2	1
山田 珠々乃 (前橋東バドミントン)	△	×		×	M 0-2 G 0-4 P 0-84	3
新館 陽 (伊勢崎ジュニア)	○	×	○		M 2-1 G 4-1 P 86-21	2

3年生女子シングルス E ブ ロ ッ ク	齋 藤	小 沼	荻 野	勝 敗	順 位
齋藤 珠里 (大泉JBC)		○	○	M 2-0 G 2-0 P 42-12	1
小沼 三葉 (LEVELING BC)	×		○	M 1-1 G 1-1 P 30-30	2
荻野 彩 (高崎西部ジュニア)	×	×		M 0-2 G 0-2 P 12-42	3

3年生女子シングルス F ブ ロ ッ ク	田 村	武 井	宝	勝 敗	順 位
田村 菜桜 (大泉JBC)		○	○	M 2-0 G 2-0 P 42-11	1
武井 日向子 (LEVELING BC)	×		×	M 0-2 G 0-2 P 21-42	3
宝 楽 (伊勢崎ジュニア)	×	○		M 1-1 G 1-1 P 25-35	2

3年生女子シングルス G ブ ロ ッ ク	中 村	阿佐美	林	勝 敗	順 位
中村 咲来香 (ハシルトン桐生)		○	×	M 1-1 G 1-1 P 32-34	2
阿佐美 杏 (笠懸ジュニア)	×		×	M 0-2 G 0-2 P 20-42	3
林 紗 蘭 (Qualia Jr.)	○	○		M 2-0 G 2-0 P 42-18	1