

令和5年度  
第26回高校生バドミントン大会



期 日：令和5年8月1日（火）女子  
          令和5年8月2日（水）男子

会 場：ヤマト市民体育館前橋（1・2日）

主 催：群馬県バドミントン協会

共 催：群馬県高体連バドミントン専門部

主 管：群馬県バドミントン協会 事業本部

## ◎競技および審判上の注意

- この大会は、現行の公益財団法人日本バドミントン協会競技規則ならびに大会運営規程により行います。
- 試合時の着衣は、財団法人日本バドミントン協会審査合格品のものとします。
- 試合進行の変更もありうるので、放送をよく聞くこと。試合開始のコール後、3分以内にコートに入らない場合『棄権』と見なします。
- 決勝戦まで15点3ゲーム（延長ゲームなし）の簡易ゲームとします。
- 第1ゲームと第2ゲームの間と第2ゲームと第3ゲームの間に、60秒を超えないインターバルをとることができます。（第3ゲームの8点でのチェンジエンスなし）
- シャトルは、本部で用意する。
- 新型コロナウイルスの対応については、原則、各中央競技団体のガイドラインや自治体の指針に従うこととし、その他、教育委員会や高体連事務局からの方針等があった際はそれに従ってください。（その他、個人で行う感染症防止対策の励行にご協力ください。）  
なお、試合当日の熱中症対策は、各学校（チーム）単位で行うようにしてください。

## ◎大会役員

大会会長 関 俊夫 大会副会長 岩崎 盛和

## ◎競技役員

レフェリー 矢畑 雅史 デピュティレフェリー 坂本 恵美  
進行係 高体連 情報係 高体連  
会計係 高体連 審判員 高体連

## ◎タイムテーブル

8月1日(火) 女子シングルス ヤマト市民体育館前橋

8月2日(水) 男子シングルス ヤマト市民体育館前橋

		1	2	3	4	5	6	7	8	9	10	11	12
1	9:15	WS-1 (MS-1)	WS-2 (MS-2)	WS-3 (MS-3)	WS-4 (MS-4)	WS-5 (MS-5)	WS-6 (MS-6)	WS-7 (MS-7)	WS-8 (MS-8)	WS-9 (MS-9)	WS-10 (MS-10)	WS-11 (MS-11)	WS-12 (MS-12)
2	9:45	→											
3	10:05												
4	10:35												
5	11:00												
6	11:30												
7	12:00												
8	12:30												
9	13:00												
10	13:30												
11	14:00												
12	15:00												
13	16:00												

※ 主審・ラインズマンは本部の指示に従ってください。

		1	2	3	4	5	6
1	9:15	WS-13 (MS-13)	WS-14 (MS-14)	WS-15 (MS-15)	WS-16 (MS-16)	WS-17 (MS-17)	WS-18 (MS-18)
2	9:45	→					
3	10:05						
4	10:35						
5	11:00						
6	11:30						
7	12:00						
8	12:30						
9	13:00						
10	13:30						
11	14:00						
12	15:00						
13	16:00						

※ 主審・ラインズマンは本部の指示に従ってください。

## 令和5年度第26回高校生バドミントン大会 代 表 者 会 議

### ○ あいさつ

### ○ 競技及び審判上の注意

- 1 本大会は、公益財団法人日本バドミントン協会現行規則により行います。プログラムの『競技及び審判上の注意』をご確認下さい。
- 2 スクイズボトルの使用や応援の仕方など、通常の高体連の大会と同様のルールで行っていきますのでご協力ください。
- 3 審判については、本部の指示に従い、また、その人数確保にご協力下さい。
- 4 選手の健康管理の面（怪我及び熱中症の防止）から、簡易ゲームを適用します。プログラムにあるとおり、決勝戦までのすべての試合を15点3ゲーム（延長ゲームなし）で試合を進めて参ります。3位決定戦は行いません。また、インターバルについては、プログラムをご確認ください。
- 5 新型コロナウイルスの対応については、原則、各中央競技団体のガイドラインや自治体の指針に従うこととし、その他、教育委員会や高体連事務局からの方針等があった際はそれに従ってください。（その他、個人で行う感染症防止対策の励行にご協力ください。）  
なお、試合当日の熱中症対策は、各学校（チーム）単位で行うようにしてください。

### ○ 連絡事項

- 1 大会参加選手及び応援選手に対して競技運営上の注意事項や大会ルール、マナー等について指導徹底をお願いいたします。
- 2 貴重品の管理やゴミの持ち帰りは、各学校単位で責任を持ち、トラブル等が起こらないよう、ご指導宜しく申し上げます。
- 3 上履きと下履きの区別をしっかりといただき、高体連の大会同様、『来たときよりも美しく』を心掛けてください。
- 4 参加費の領収証を受領していない学校や、棄権のある学校は早めに申し出てください。
- 5 会場使用上の注意ですが、本会場のトイレにつきましては、必ず備え付けのスリッパに履き替えて、トイレを使用されますようお願い致します。なお、選手も同様です。

### ○ 進行係より

### ○ 情報係より

### ○ その他

- 1 群馬県バドミントン協会ホームページの利用について
- 2

女子シングルス (1)

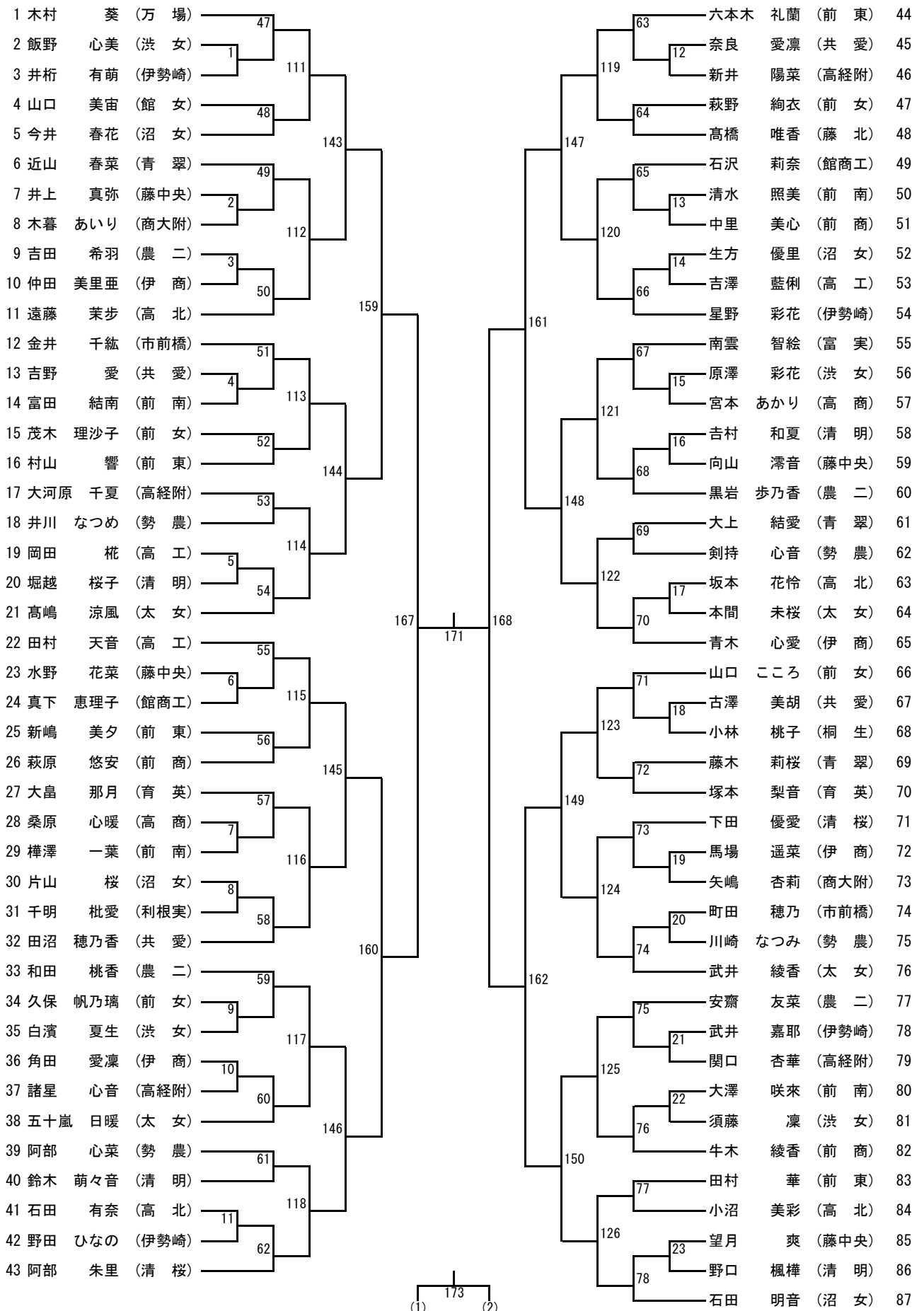

女子シングルス (2)

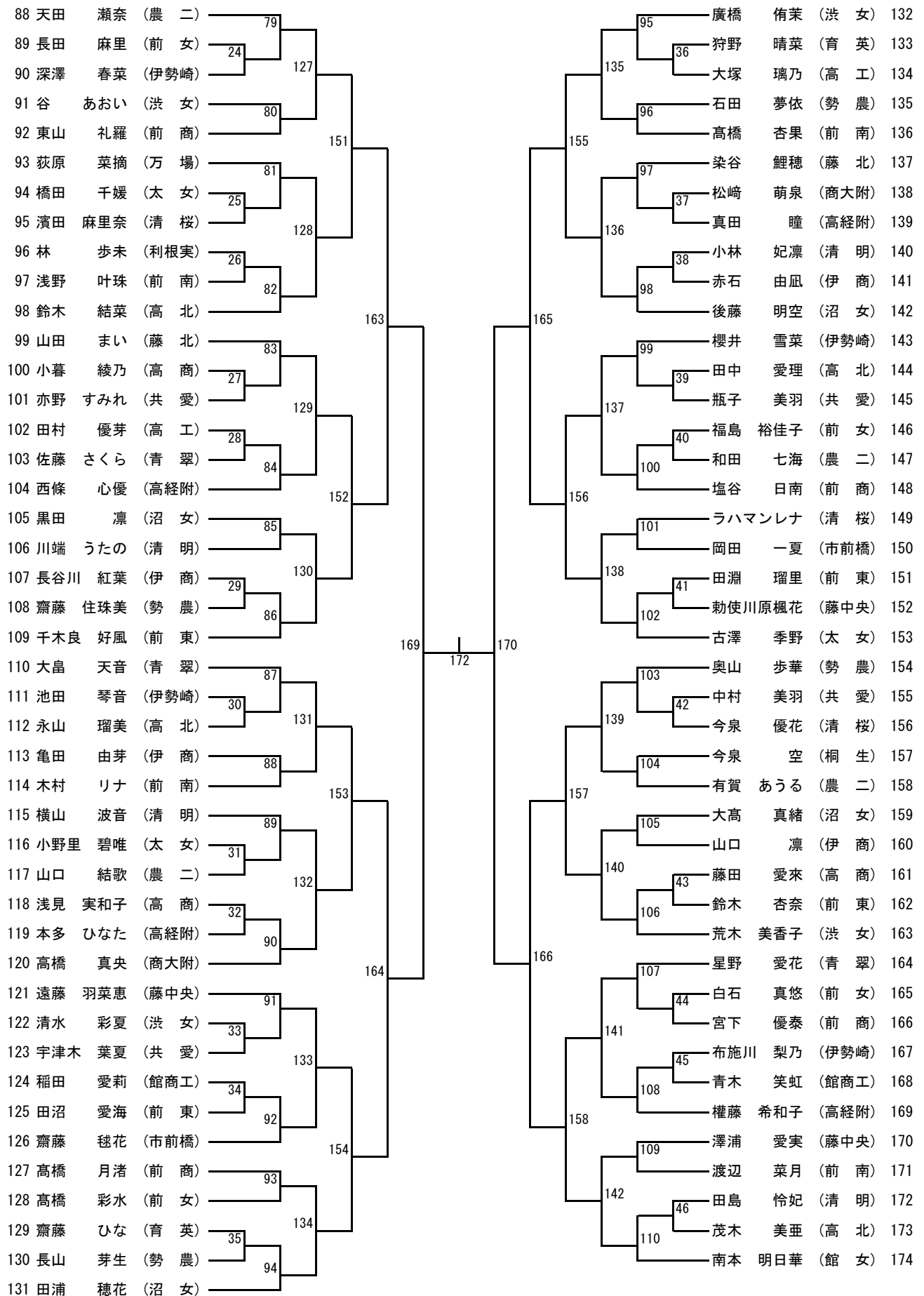

男子シングルス (1)

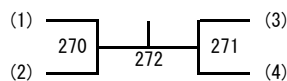
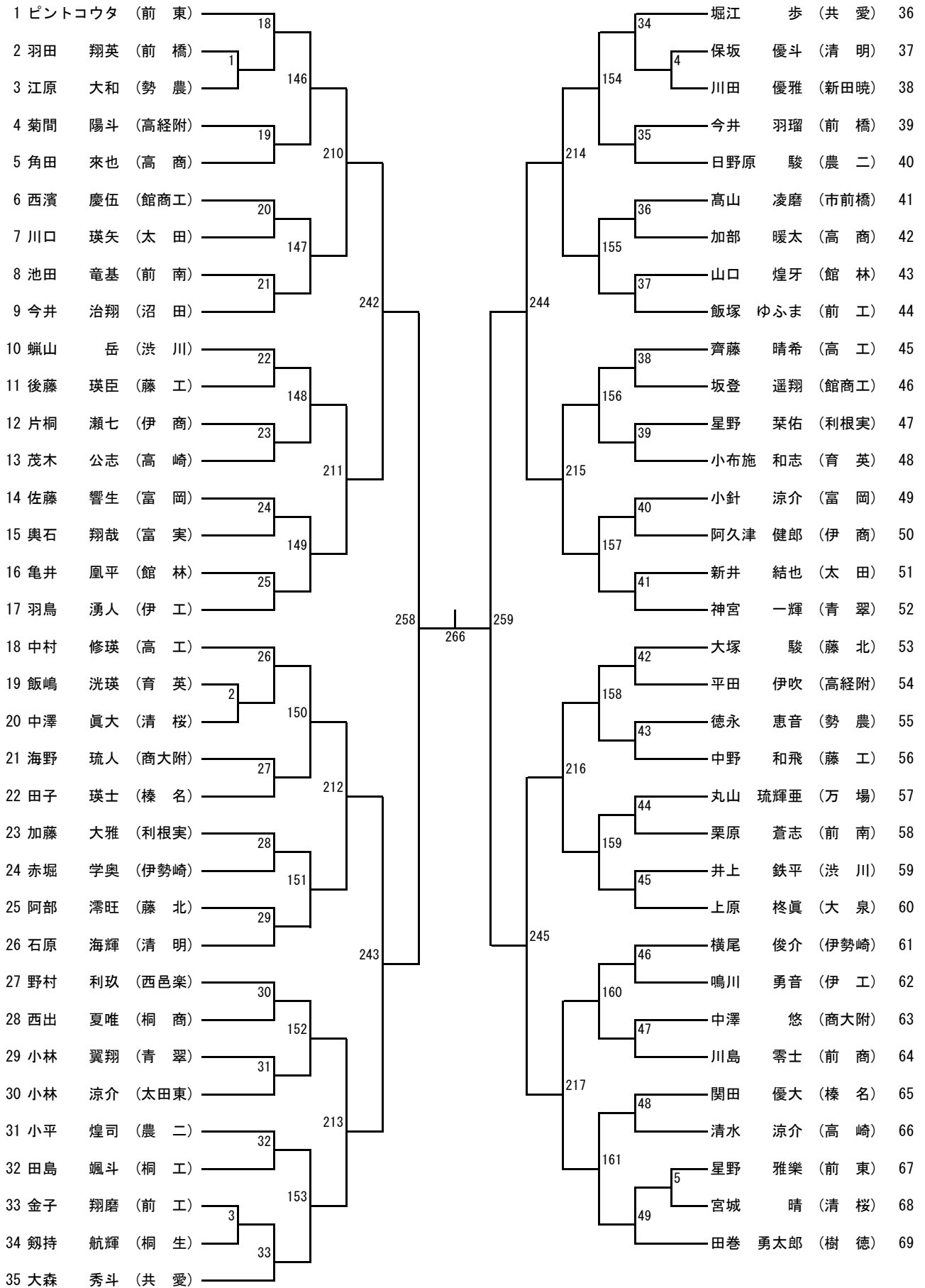

男子シングルス (2)

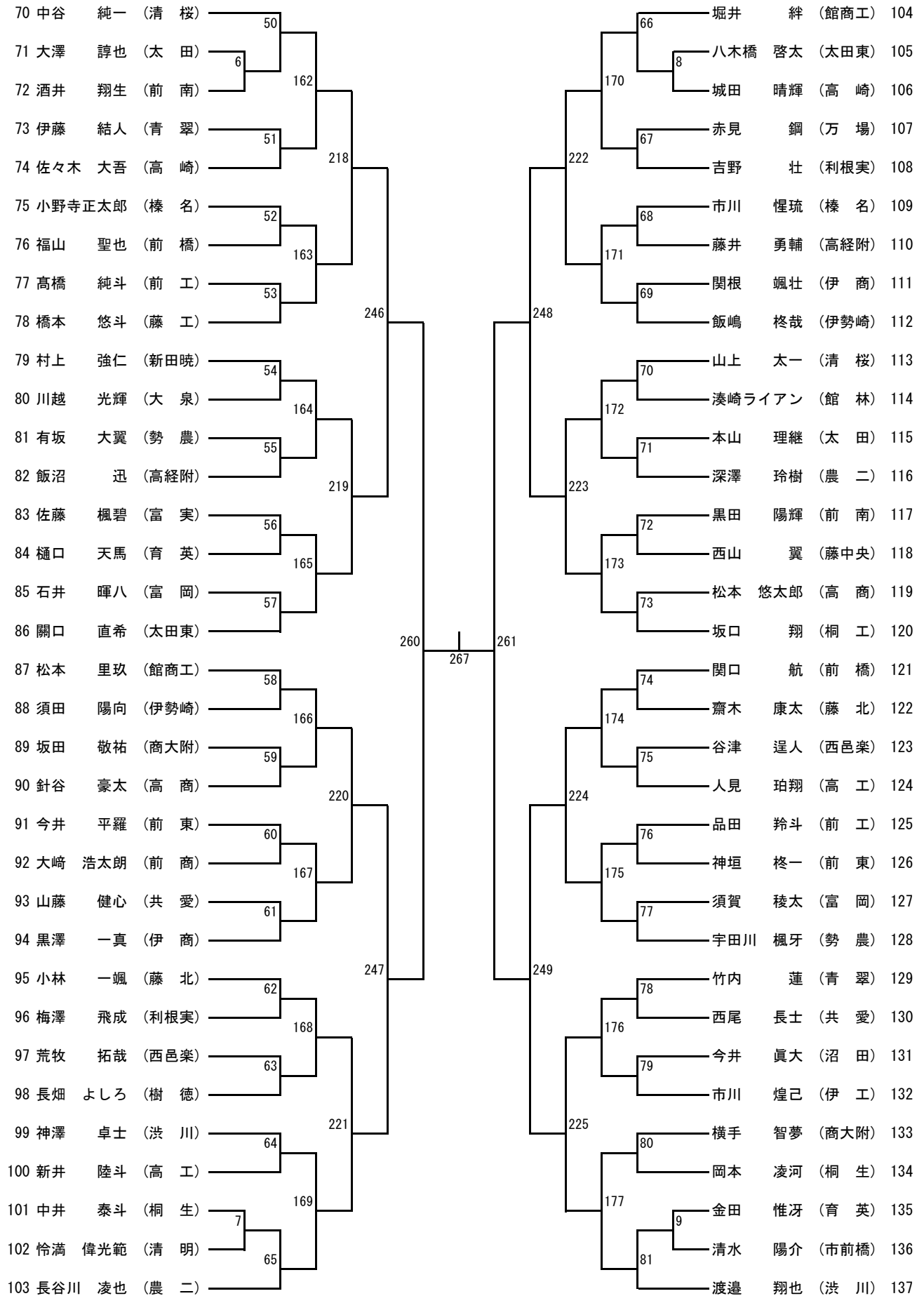

男子シングルス (3)

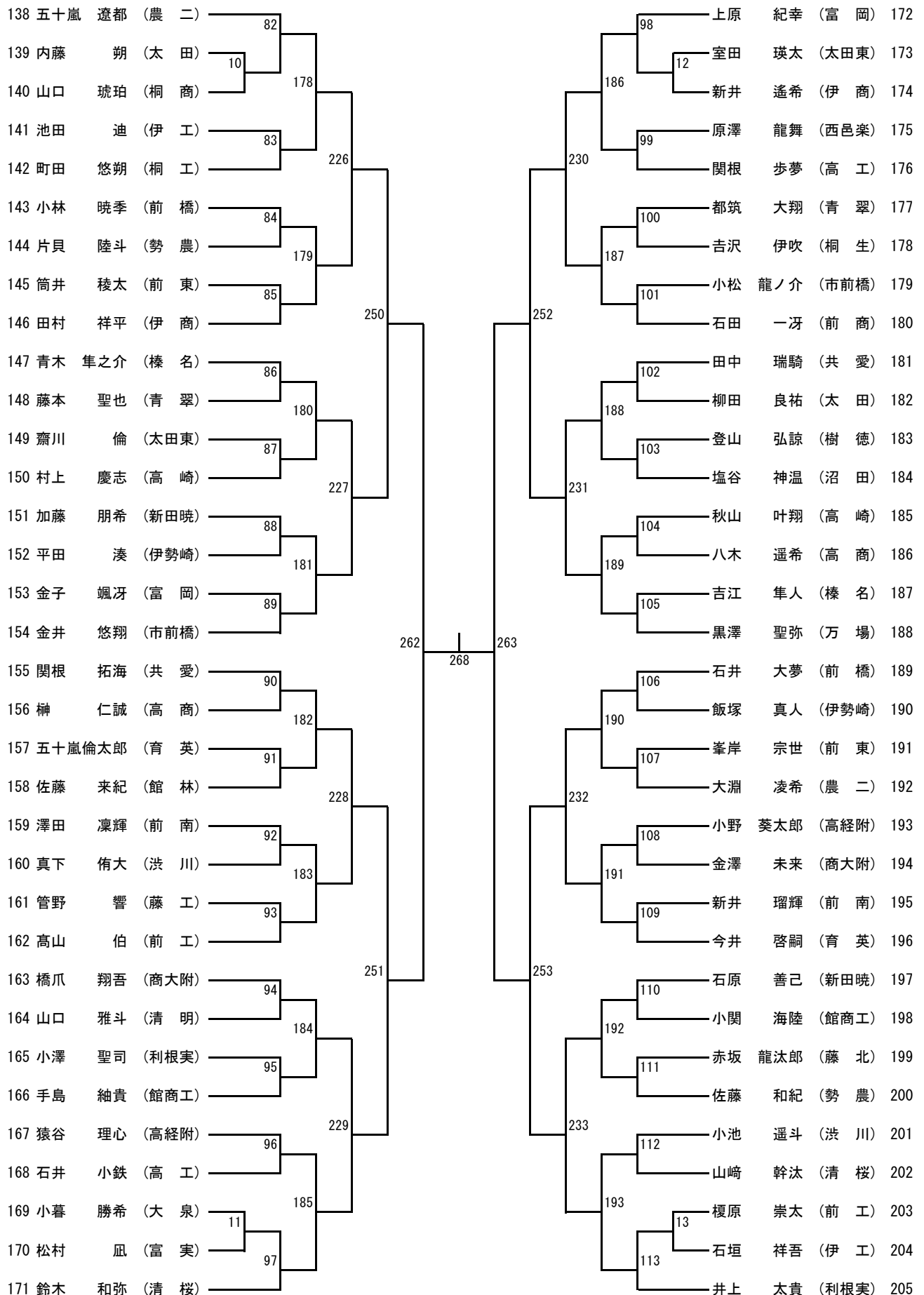



男子シングルス (4)

