

第77回国民体育大会バドミントン競技予選会
(少年男女)

日 時 令和4年6月25日(土) 8時30分開会
令和4年6月26日(日) 8時30分開会

会 場 ヤマト市民体育館前橋・伊勢崎市民第二体育館

種 目 少年男女ダブルス・シングルス



主 催 群馬県教育委員会 群馬県スポーツ協会
群馬県バドミントン協会

後 援 文部科学省 (公財)日本体育協会

主 管 群馬県バドミントン協会事業本部

第77回国民体育大会バドミントン競技予選会

- 1 本大会は、公益財団法人日本バドミントン協会現行規則により行います。
- 2 試合進行上タイムテーブルの変更もあるので放送をよく聞いてください。
試合開始のコール後、3分以内にコートに入らない場合は「棄権」とみなします。
- 3 連続試合の場合、10分以内の休息を認めます。
- 4 審判は1回戦については本部より指定します。以後は敗者主審、勝者線審とします。
また、本部より指示があった場合は、ご協力をお願いします。
- 5 試合時の着衣は、公益財団法人日本バドミントン協会審査合格品のものとし、
トッププレーヤーとしての自覚をもって試合にのぞんでください。
- 6 新型コロナウイルス感染防止対策について
 - ・プレー中以外は、必ずマスクの着用をお願いします。
 - ・3密回避にご協力ください。
 - ・試合及び敗者審判等が終了したら、速やかにご退館ください。
(本部に審判の有無を確認してからご退館ください。)
 - ・開会式、閉会式、表彰式は行いません。
 - ・各校の監督・コーチは、高体連及び中体連のIDカードを着用してください。
 - ・その他、「第77回国民体育大会バドミントン競技群馬県予選会開催に係る留意事項について」を確認し大会に参加してください。
- 7 その他、本部の指示に従ってください。

☆大会役員

大会会長 関 俊夫

大会副会長 小林 克史
新木 敬司
岩崎 盛和

☆競技役員

レフェリー 矢畑 雅史

デピュティーレフェリー 竹部 弘昭

競技審判副部長 坂本 恵美

進行係 高体連 中体連

記録係 高体連 中体連

会計係 高体連 中体連

審判員 県協会審判部

6月25日(土) 少年男女ダブルス ヤマト市民体育館前橋

タイムテーブル

		1	2	3	4	5	6	7	8	9	10	11	12
1	9:00	MD-1	MD-2	MD-3	MD-4	MD-5	MD-6	MD-7	MD-8	WD-1	WD-2	WD-3	WD-4
2	9:30	→											
3	10:00												
4	10:30												
5	11:00												
6	11:30												
7	12:00												
8	12:30												
9	13:00												
10	13:30												
11	14:00												
12	15:00												
13	16:00												
14	17:00												
15	18:00												

空いたコートより試合
番号順に入ります。

* 進行状況によりコートを変更する場合があります。

※ 主審・ラインズマンは本部の指示に従ってください。

		13	14	15	16
1	9:00	WD-5	WD-6	WD-7	WD-8
2	9:30	→			
3	10:00				
4	10:30				
5	11:00				
6	11:30				
7	12:00				
8	12:30				
9	13:00				
10	13:30				
11	14:00				
12	15:00				
13	16:00				
14	17:00				
15	18:00				

空いたコートより試合
番号順に入ります。

* 進行状況によりコートを変更する
場合があります。

※ 主審・ラインズマンは本部の指示に従ってください。

6月26日(日) 少年男女シングルス 伊勢崎市民第二体育館

タイムテーブル

		1	2	3	4	5	6	11	12
1	9:00	MS-1	MS-2	MS-3	MS-4	WS-1	WS-2	WS-3	WS-4
2	9:30	→							
3	10:00								
4	10:30								
5	11:00								
6	11:30								
7	12:00								
8	12:30								
9	13:00								
10	13:30								
11	14:00								
12	15:00								
13	16:00								
14	17:00								
15	18:00								

空いたコートより試合
番号順に入ります。

* 進行状況によりコートを変更する場合があります。

※ 主審・ラインズマンは本部の指示に従ってください。

国体県予選会(少年男女の部) 代表者会議

○ あいさつ

○ 競技及び審判上の注意

- 1 本大会は、公益財団法人日本バドミントン協会現行規則により行います。プログラムの『競技及び審判上の注意』をご確認ください。
- 2 スクイズボトルの使用や応援の仕方など、通常の高体連主催の大会と同様のルールで行っていきますのでご協力ください。
- 3 審判については、本部の指示に従い、また、その人数確保にご協力下さい。
- 4 国体選手選考の対象となりますので、3位決定戦を行います。

○ 連絡事項

- 1 大会参加選手及び応援選手に対して競技運営上の注意事項や大会ルール、マナー等について指導徹底をお願いいたします。
- 2 貴重品の管理やゴミの持ち帰りは、各学校単位で責任を持ち、トラブル等が起これないように、ご指導宜しく願います。
- 3 上履きと下履きの区別をしっかりといただき、高体連の大会同様、『来たときよりも美しく』を心掛けてください。
- 4 参加費の領収証を受領していない学校や、棄権のある学校は早めに申し出てください。
- 5 新型コロナウイルス感染防止対策
 - ・プレー中以外は、必ずマスクの着用をお願いします。
 - ・3密回避にご協力ください。
 - ・試合及び敗者審判等が終了したら、速やかにご退館ください。
(本部に審判の有無を確認してからご退館ください。)
 - ・開会式、閉会式、表彰式は行いません。
 - ・各校の監督・コーチは、高体連及び中体連のIDカードを着用してください。
 - ・その他、「第77回国民体育大会バドミントン競技群馬県予選会開催に係る留意事項について」を確認し大会に参加してください。

○ 進行係より

○ 情報係より

○ その他

- 1 群馬県バドミントン協会ホームページの利用について
県協会主催の大会については、随時、群馬県バドミントン協会のホームページをご覧ください。(高校生大会及びJOC県予選会の要項・参加申込書については、開催日の1ヶ月前にはアップします。)
- 2 明日の会場について
伊勢崎市民第二体育館 8:00開場
- 3 上位入賞者について
S・Dベスト8以上の選手は、選考に係る調査を行いますのでご協力ください。

第77回国民体育大会バドミントン競技群馬県予選会 開催に係る配慮及び準備と留意事項について

新型コロナウイルス感染症拡大防止のため、大会の参加者及び引率指導者は下記の内容に十分留意し、大会に参加するようお願いいたします。

- ① 開場時には3密を避けるため、人数を区切って入場してもらいます。また、交通渋滞や近隣住民に迷惑を掛けることとなりますので、早すぎる集合はご遠慮願います。会場前の集合では、他者との距離を意識し、間隔をとって待機してください。その他、大会役員の指示に従って入退場してください。
- ② 大会開催期間中は、ソーシャルディスタンス(1~2m)を意識して大会に臨んでください。また、プレー中以外は、マスクの着用をお願いします。
- ③ 更衣室では、使用範囲を更衣のみとし、シャワー・ロッカー等の使用を禁止します。
- ④ 食事時は、飛沫感染リスクが高いことから、特に昼食をとる際には3密にならないよう感染拡大防止に努めてください。
- ⑤ コートサイドには、選手が使用するカゴやドリンクケースは設置しません。飲み物は、各自で準備したバッグやキャリーケース等の中に収容し、水分補給してください。
- ⑥ コートのモップ掛けは、ゲーム毎と試合終了後に行います。また、使用頻度の高い施設・設備や物品(ボード・ボールペン等)の消毒も適宜行います。引率指導者の方々には、係分担任としてお願いいたしますのでご協力願います。
- ⑦ 試合開始時の選手同士や審判員との握手及び勝者サインは行わないものとします。また、トスはソーシャルディスタンス(1~2m)を確保して行ってください。
- ⑧ 感染症拡大防止の観点から、ゴミは各自持ち帰りをお願いします。体育館のゴミ箱等には、捨てないようにしてください。
- ⑨ 観戦中の応援は、拍手のみとし、声援による応援は禁止とします。また、席を移動して応援することも禁止します。(開場時に座った席で観戦・待機してください。)
- ⑩ 外履きは袋に入れて自分で管理してください。
- ⑪ ラケット・タオル等の用具の貸し借りはしないようにしてください。また、飲料水は個人で用意し、回し飲みもしないようにしてください。
- ⑫ プレー中は以下の行動をしないようにしてください。
 - ・汗をコート外に投げる行為
 - ・シューズの裏を手で拭く行為
 - ・意識的な試合中の声出し
 - ・プレーヤー同士やコーチとのハイタッチ等、接触を伴う行為など
- ⑬ 開閉会式、表彰式は行いません。
- ⑭ 自身の試合や役割(敗者審判等)が終了したら、速やかに帰宅してください。

MD

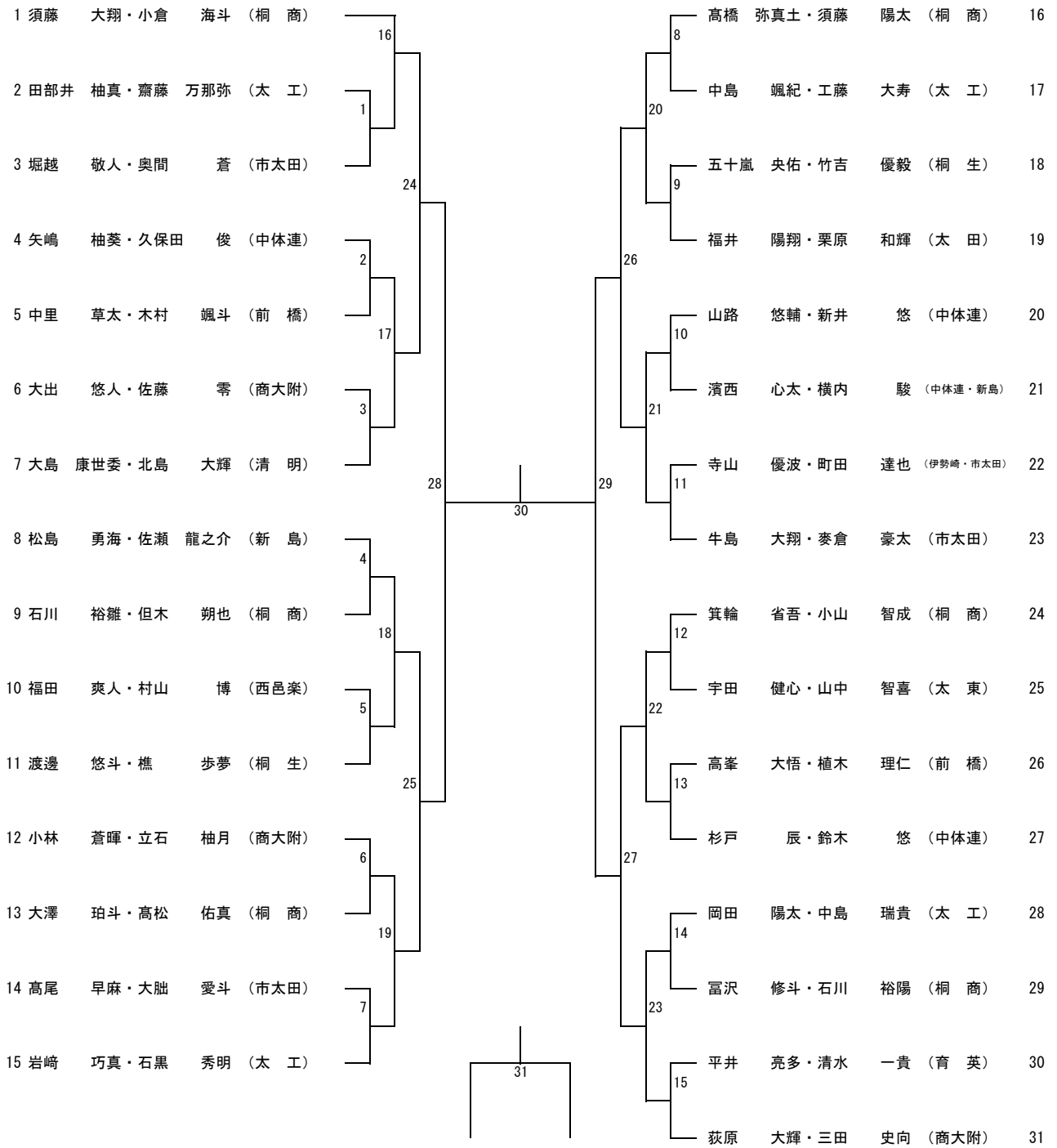

WD

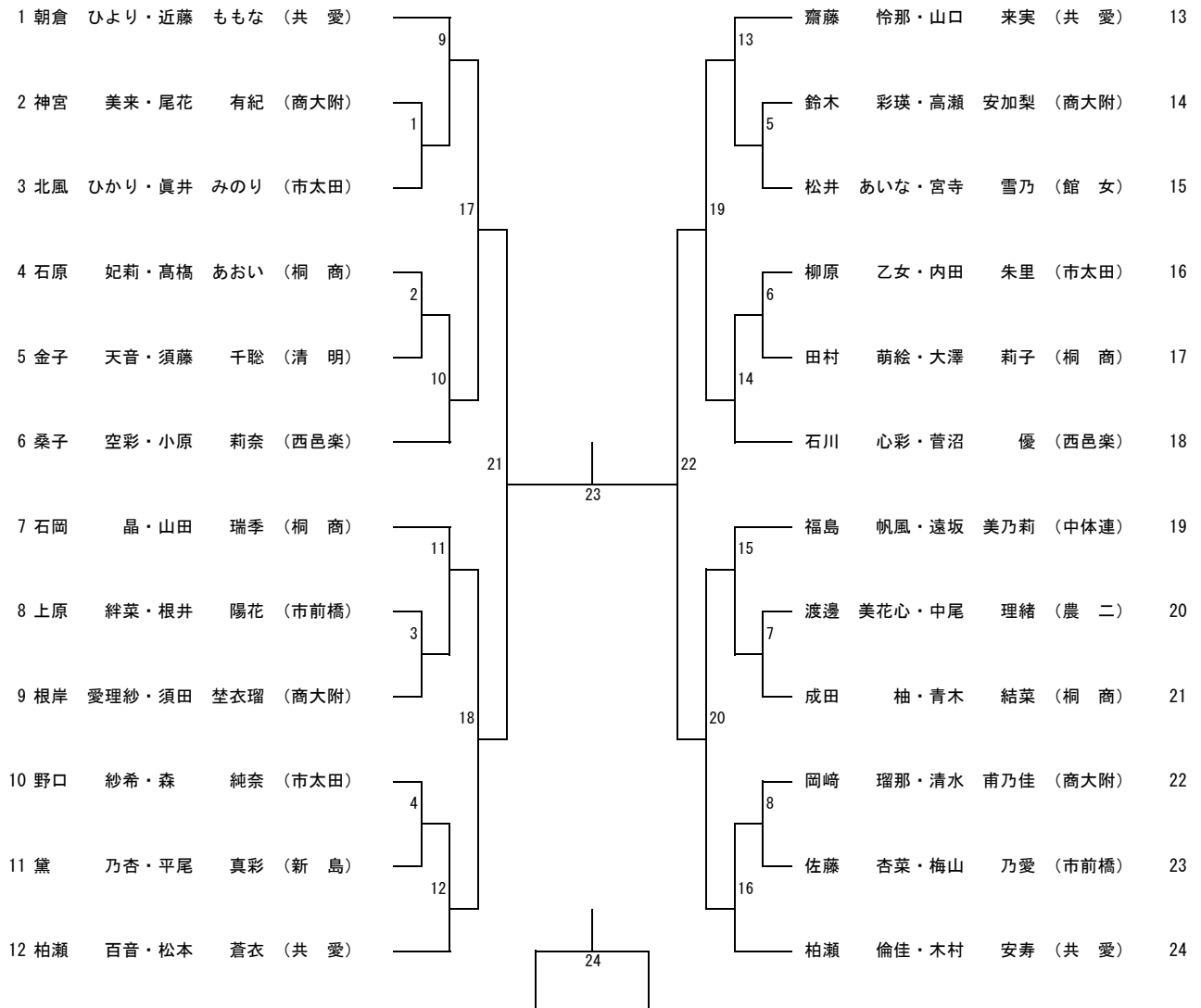

MS

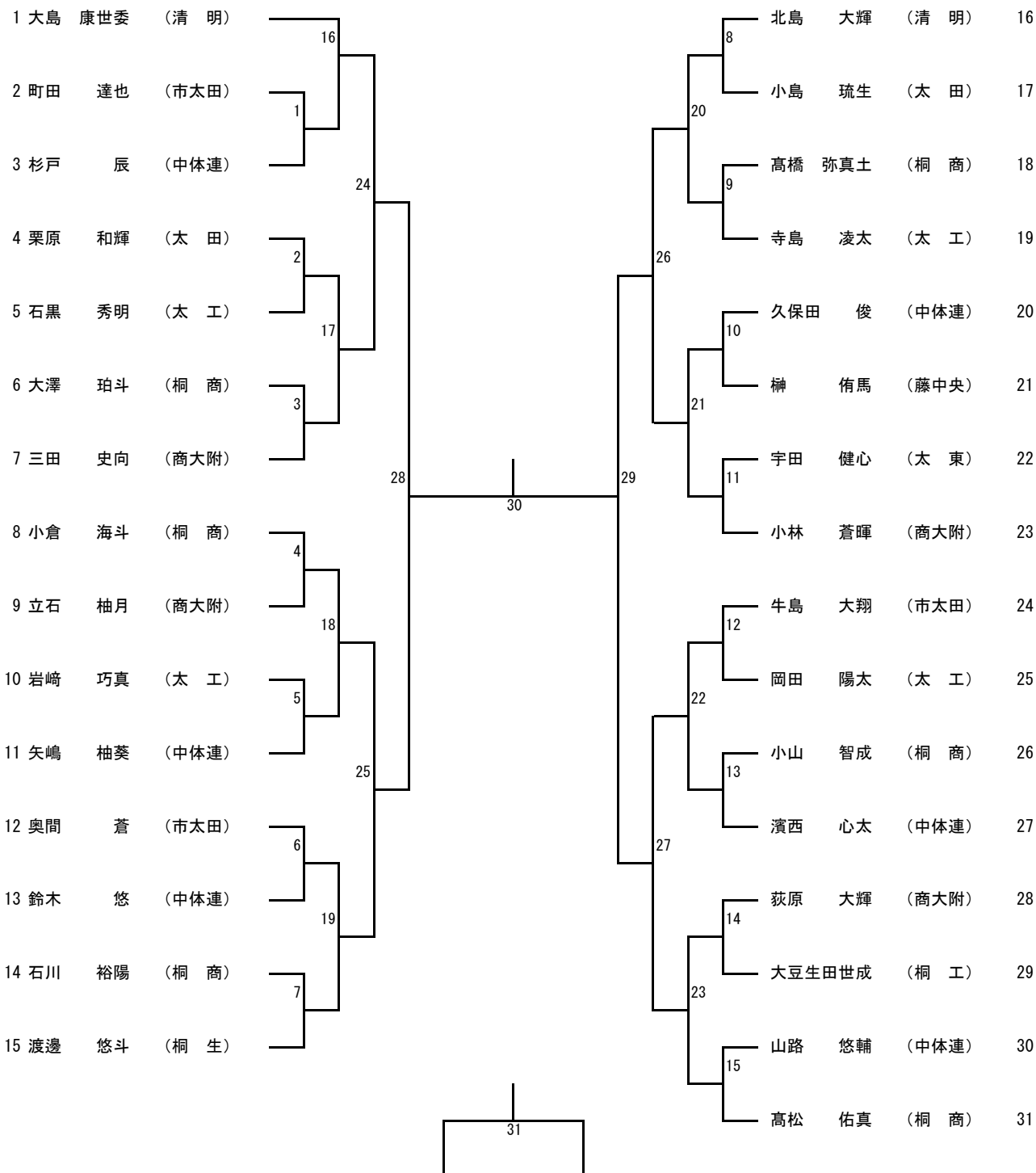

WS

